

## ماشین صاف کن و برش دیسکی لوله مسی و آلومینیومی مدل CTC-202-04

این ماشین برای صاف کردن و برش کوئل لوله مسی و آلومینیومی به روش استفاده از دیسک دندانه دار طراحی و ساخته شده است. صاف کردن لوله توسط ۱۲ عدد غلتک که به دو صورت افقی و عمودی قرار گرفته اند انجام می گیرد. کشش لوله توسط یک واحد کشنده مجهز به دو عدد تسمه شیاردار که قابلیت تنظیم برای پیش بری لوله های با قطر ¼ تا ۱ اینچ را دارد. بعد از واحد کشنده لوله یک واحد اندازه گیری و سنجش طول لوله قرار گرفته است که با دقت بالایی این کار را انجام می دهد. واحد برش متشکل از یک واحد برش و یک واحد گیره نگهدارنده می باشد که قابلیت تنظیم برای قطرهای مختلف از سایز ¼ تا ۱ اینچ را دارا می یابد. کوپلگیر این مدل مجهز به موتور و گیربکس می باشد و بیشتر در موارد برش لوله با ضخامت های پایین بکار می رود. لوله های بریده شده بروی استند لوله قرار گرفته و استند وظیفه نگهداری لوله در زمان برش و جلوگیری از خم شدن احتمالی آن را دارد. لوله های بریده شده در داخل مخزن استند جمع آوری می گردند. کنترل بخش های مختلف ماشین توسط یک واحد PLC و یک نمایشگر صورت می پذیرد.

نام برند	آوین
مدل ماشین	CTC-202-04
کاربرد ماشین	صاف کن غلتکی و برش دیسکی لوله مسی و آلومینیومی
نام محصول	صاف کن و برش لوله مسی و آلومینیومی به روش دیسکی
ابعاد کلی ماشین (طول / عرض / ارتفاع)	طول ۲۳۶ سانتیمتر / عرض ۹۸ سانتیمتر / ارتفاع ۱۲۴ سانتیمتر
ابعاد استند لوله (طول / عرض / ارتفاع)	طول ۳۰۳ سانتیمتر / عرض ۷۷ سانتیمتر / ارتفاع ۱۰۷ سانتیمتر
ابعاد کوپلگیر (طول / عرض / ارتفاع)	طول ۸۰ سانتیمتر / عرض ۵۹ سانتیمتر / ارتفاع ۶۸ سانتیمتر
وزن ماشین	۵۰۰ کیلوگرم
ولتاژ ماشین	۲۲۰ ولت ( ۶۰/۵۰ هرتز)
نوع سیستم برش لوله	دیسکی فولادی دندانه دار
سرعت دورانی تیغه برش	۲۸۰۰ دور بر دقیقه
ابعاد تیغه برش	قطر ۲۵۰ میلیمتر / ضخامت ۱۰۲ میلیمتر
توان موتور برش	۱.۵ اسب بخار تک فاز
سیستم پیش بری لوله	تسمه چهار شیار / عرض ۲۰ میلیمتر
توان موتور سیستم پیش بری لوله	یک اسب بخار / سه فاز / ۱۴۲۰ دور بر دقیقه
سرعت پیش بری لوله	حداکثر ۰.۲۵ متر بر ثانیه
قابلیت پیش بری لوله با قطر مختلف	از سایز ¼ اینچ تا یک اینچ
سیستم صاف کن لوله	غلتکهای فولادی در دو گروه عمودی و افقی
قابلیت تعیین طول و تعداد برش	دارد.
دقت برش لوله	۵ دهم میلیمتر
سیستم کنترل ماشین	پی ال سی دلتا نوع ۲۸SS۲۱۱۴ به همراه نمایشگر ۷ اینچ دلتا

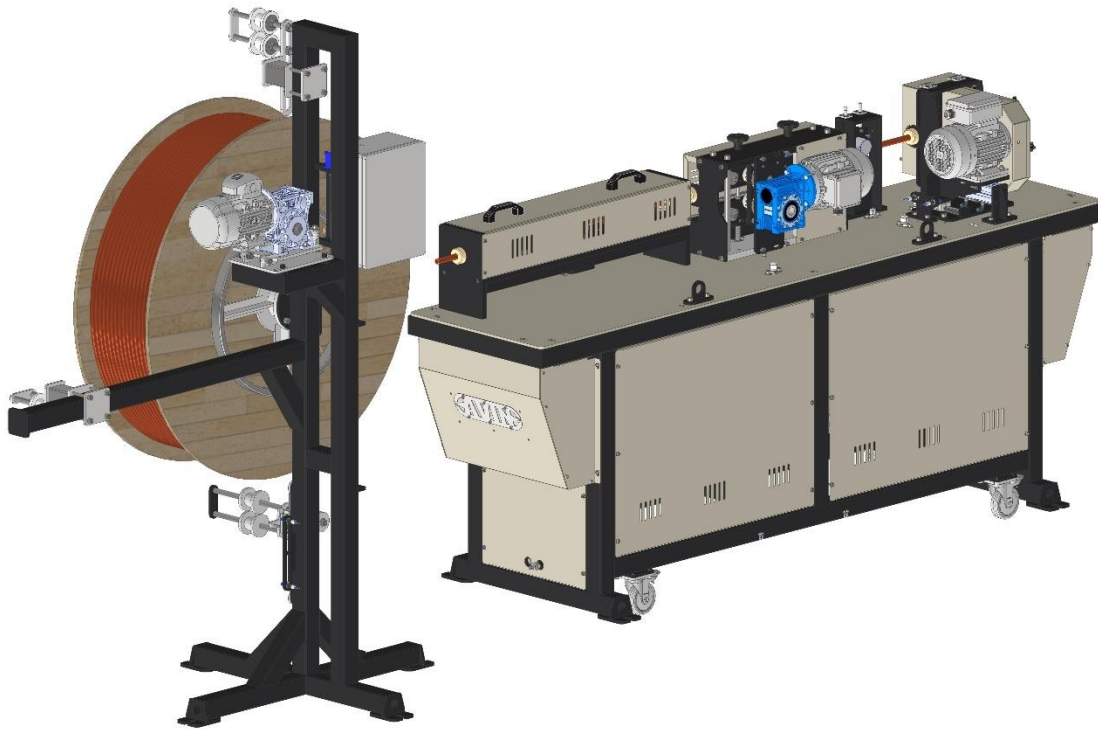



نمای کلی ماشین صاف کن و برش دیسکی مدل CTC-202-04

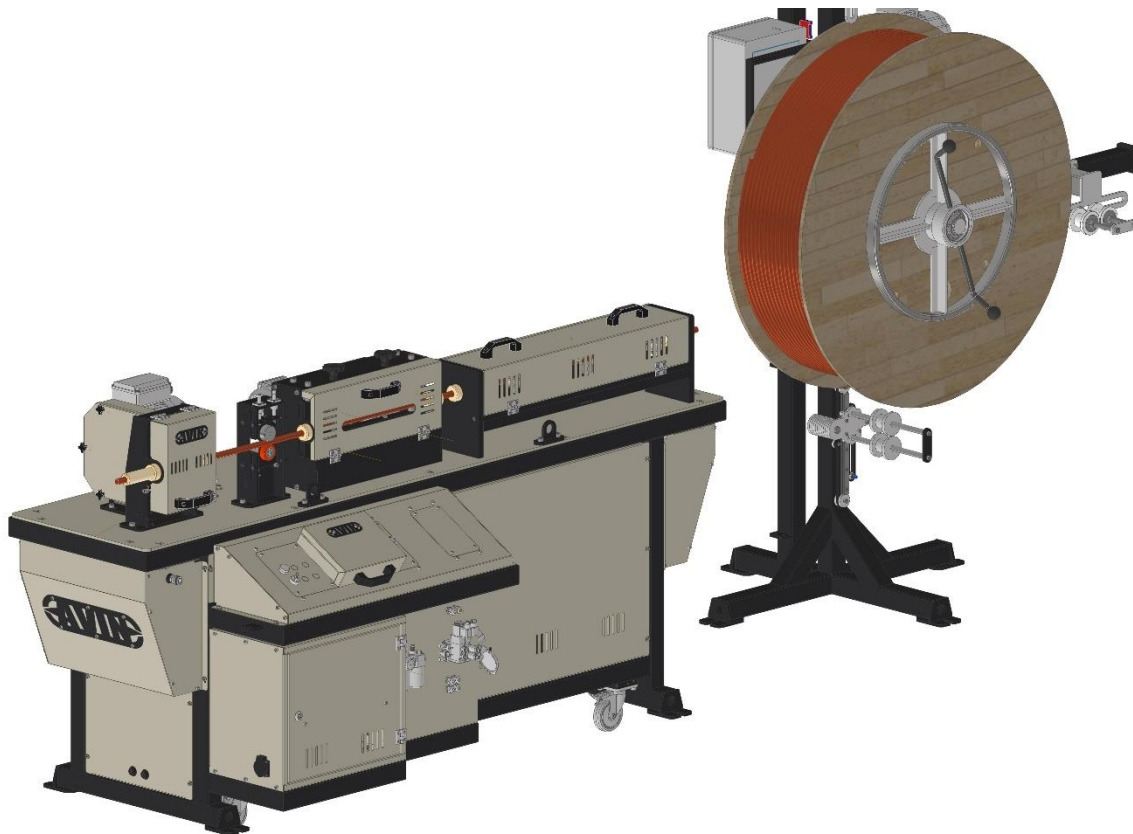

نمای کلی ماشین صاف کن و برش دیسکی مدل CTC-202-04



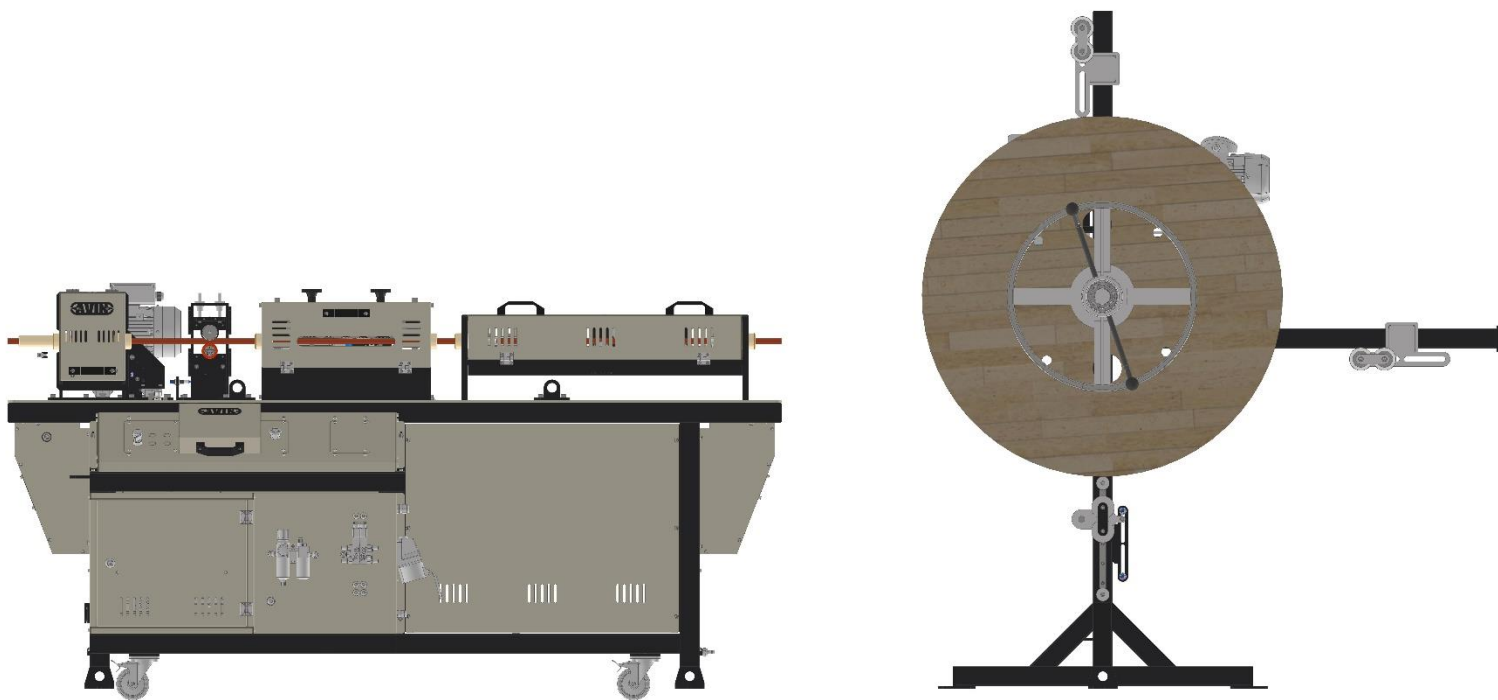

نمای کلی ماشین صاف کن و برش دیسکی مدل CTC-202-04

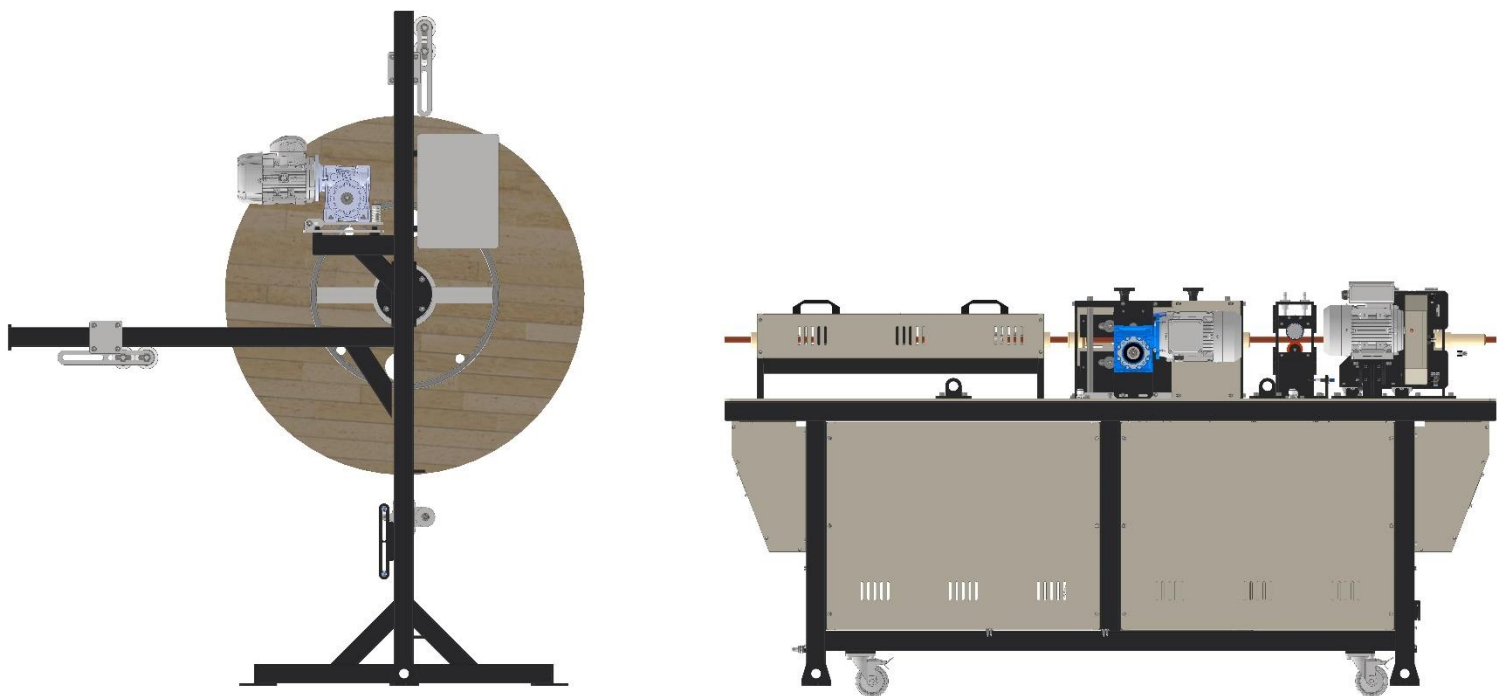

نمای کلی ماشین صاف کن و برش دیسکی مدل CTC-202-04

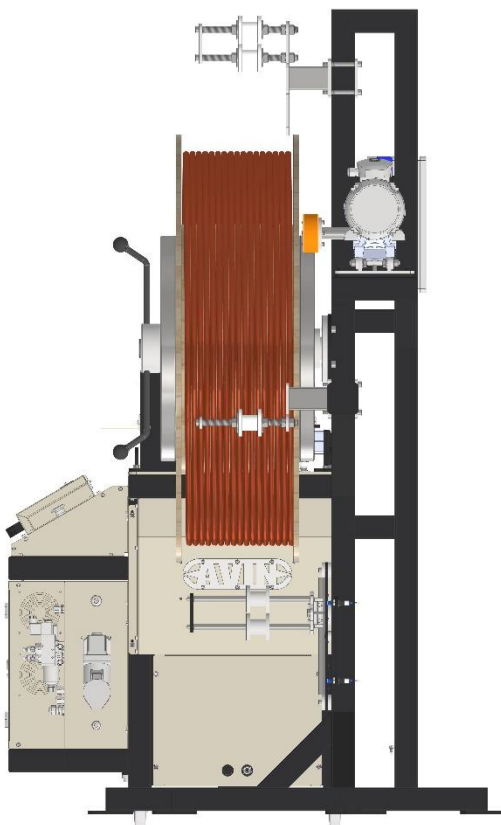

نمای کلی ماشین صاف کن و برش دیسکی مدل CTC-202-04



نمای کلی ماشین صاف کن و برش دیسکی مدل CTC-202-04



ماشینهای تخصصی برش، دستگاههای تست و آزمون، ماشینهای مخصوص

[www.avinmachine.com](http://www.avinmachine.com)